



# Douchette de pont Whale Twist™

NOUVEAU



Une innovation  
radicale des  
douchettes de pont

Placez le contrôle  
entre vos mains

#### Une douchette intégrée unique

- Contrôle de température et de débit incorporé
- Design ergonomique et profilé facilitant son utilisation
- Matériaux ASA à haute résistance aux UV

#### Aucun couvercle

- le système Deck Protect™ créé une protection étanche

#### Facile à installer

- Emplacement réduit et discret
- Seulement une découpe circulaire à faire et des connections à la plomberie faciles

#### Adaptable sur toute surface

- Les options d'emplacements offrent un choix de montage vertical ou horizontal sur surfaces plates ou incurvées



# Twist™

Placez le contrôle entre vos mains

## Douchette Whale Twist™

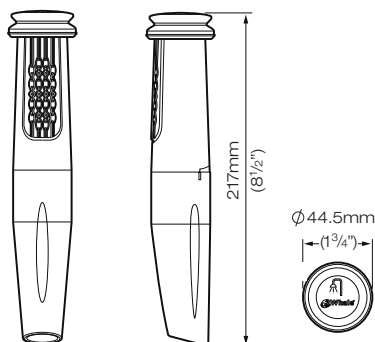

## MODÈLES WHALE TWIST™ DISPONIBLES

Code Produit	Description
DS0005	Douchette de Pont Whale Twist™ Froid seulement (Gris pale / Blanc) avec 2.5 m (8.2ft) de flexible blanc. Support droit (Chromé) et support incliné (Blanc) inclus
DS0006	Douchette de Pont Whale Twist™ - avec mitigeur (Gris pale / Blanc) avec 2.5 m (8.2ft) de flexible blanc. Support droit (Chromé) et support incliné (Blanc) inclus

## KITS D'ENTRETIEN

Code Produit	Description
AK0011	Douchette de remplacement grise et blanche avec 2.5m (8.2ft) de flexible eau froide seulement
AK0013	Douchette de remplacement grise et blanche avec 2.5m (8.2ft) de flexible pour eau froide et chaude
AK0412	Douchette de remplacement grise et blanche avec 4m (13.1ft) de flexible eau froide seulement
AK0414	Douchette de remplacement grise et blanche avec 4m (13.1ft) de flexible pour eau froide et chaude

### Installation facile

La nouvelle douchette de pont Whale Twist™ est rapide et facile à installer. Elle est disponible avec un support droit chromé ou un support angulaire blanc, ces deux supports nécessitent une seule découpe circulaire

### Plomberie

Tous les modèles de douchette de pont Whale Twist™ sont faciles à mettre en place. Les modèles avec mitigeur ont un bouchon standard

### Esthétique

La douchette de pont Whale Twist™ à une finition de haute qualité gris pale et blanche avec capuchon chromé. Son design est en harmonie avec les lignes élancées du bateau

MODELE	WHALE TWIST™ DECK SHOWER
Masse	130 g (0.3 lbs)
Longueur du flexible	2.5 m (8.2 ft) / 4m (13 ft)
Connexions du flexible	Raccords filetés 1/2"
Matériaux	<p><b>Corps</b> - ASA</p> <p><b>Pièces internes</b> - TPE, Nitrile, POM</p> <p><b>Flexible</b> - Polyuréthane renforcé</p> <p><b>Connexions du flexible</b> - POM et Nitrile</p> <p><b>Support droit</b> - ABS chromé, Polypropylène chargé fibre de verre et Nitrile</p> <p><b>Support incliné</b> - ASA</p> <p><b>Capuchon</b> - ABS Chromé</p> <p><b>Vis et clips pour flexible</b> - Acier inoxydable</p>

Whale a une politique d'innovation constante et se réserve le droit de changer les spécifications sans avertissement préalable. WHALE™, WHALE TWIST™ et DECK PROTECT™ sont des marques déposées de Munster Simms Engineering Limited (aussi commercialisé sous le nom de Whale Water Systems).

## Option support incliné

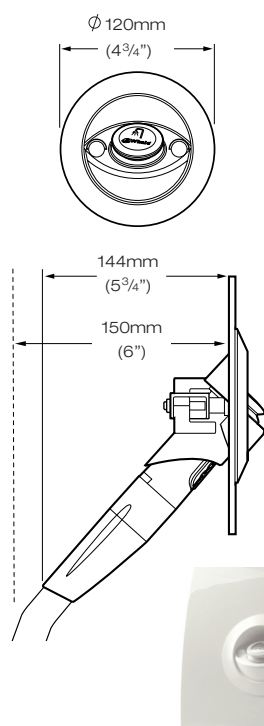

## Option support droit

